

Banda de alergat pliabila KINGSMITH WalkingPad Treadmill TRX21F

Manual de utilizare

Multumim pentru ca ai achizitionat Banda de alergat pliabila KINGSMITH WalkingPad Treadmill TRX21F. Te rugam sa citesti instructiunile inainte de utilizarea dispozitivului. Daca ai nevoie de informatii suplimentare poti contacta serviciul clienti.

Instructiuni de siguranta

Dispozitivul este creat exclusiv pentru uz casnic.

PERICOL - Pentru a reduce riscul de electrocutare:

Este recomandat sa deconectezi intotdeauna dispozitivul de la sursa de energie electrica imediat dupa ce l-ai folosit sau inainte de a-l curata.

AVERTISMENT - Pentru a reduce riscul de arsuri, incendii, electrocutare, ori raniri:

- Dispozitivul nu ar trebui lasat la intamplare atunci cand este conectat la o sursa de alimentare electrica. Se recomanda deconectarea cand nu este utilizat, ori inainte de a fi pliat/desfacut.
- Copiii/invalizii/persoanele cu deficiente fizice sau mintale trebuie atent supravegheati atunci cand utilizeaza banda de alergat sau se afla in apropierea sa.
- Dispozitivul trebuie folosit doar in scopul pentru care a fost creat sau conform instructiunilor din manualul de utilizare. Nu trebuie utilizat astfel decat recomanda producatorul. Nu se recomanda utilizarea unor accesorii care nu sunt specificate de producator.
- Dispozitivul nu trebuie folosit in cazul in care cablul de alimentare sau priza sunt defecte, daca nu functioneaza corespunzator, a fost scapat din mana sau a cazut in apa. In situatii de acest fel, utilizatorul trebuie sa ajunga la un service autorizat pentru ca banda de alergat sa fie examinata ori, daca este cazul, reparata.
- Nu trage de cablul de alimentare si nici nu-l folosit pe post de maner.
- Tine cablu de alimentare departe de suprafetele fierbinti.
- Nu insera sau nu scapa niciun obiect in fantele dispozitivului.
- Nu utiliza banda de alergat in aer liber.
- Nu o utiliza in locuri in care se folosesc aerosoli (spray) sau in care se administreaza oxigen.
- Pentru deconectare, mai intai opreste banda, roteste toate butoanele in pozitia inchis (off) si apoi decupleaz-o de la sursa de alimentare.

INSTRUCTIUNI IMPORTANTE PENTRU SIGURANTA

AVERTISMENT

1. Dispozitivul poate fi utilizat de copii de peste 8 ani si de persoane cu dizabilitati fizice sau mintale, fara experienta sau cunostinte de specialitate numai sub supravegherea unui adult care stie exact modul de utilizare al dispozitivului. Copiii nu au voie sa se joace cu banda de alergat. Curatarea sau mentenanta dispozitivului nu ar trebui realizate de copii nesupravegheati de un adult cu experienta.

2. Dispozitivul nu trebuie aruncat la intamplare sau alaturi de resturile menajere. Este de preferat sa iei legatura cu un centru specializat in reciclari daca vrei sa scapi de produsul uzat. Astfel de unitati pot recicla dispozitivul in siguranta.

Banda de alergat pliabila KINGSMITH WalkingPad Treadmill TRX21F nu a fost conceputa pentru a fi folosita de persoane (inclusiv copii) cu dizabilitati fizice, senzoriale sau mintale fara experienta sau cunostite de specialitate decat daca sunt supravegheate de un adult care stie exact modul de utilizare si functionare al dispozitivului.

Copiii trebuie supravegheati pentru a nu se juca cu acest produs.

AVERTISMENT. Copiii mici trebuie tinuti intotdeauna departe de banda de alergat. Contactul cu suprafetele mobile se poate solda cu rani/arsuri grave.

Iti multumim pentru ca ai decis sa achizitionezi Banda de alergat pliabila KINGSMITH WalkingPad Treadmill TRX21F. Design-ul sau simplu si inovator iti permite sa te bucuri de un antrenament excelent in propria casa. Este un produs creat exclusiv pentru uz casnic.

Index	Parametri
Varsta utilizare	14-60 ani
Interval viteza	0,5-12 km/h
Zona alergare	46x121 cm
Greutate maxima de incarcare	110kg
Frecventa	50/60Hz
Voltaj	220-240 V~
Putere intrare	918 W
Greutate neta	38kg
Dimensiuni banda deschisa	142x72x102 cm
Dimensiuni banda pliata	22.6x71x 95.5

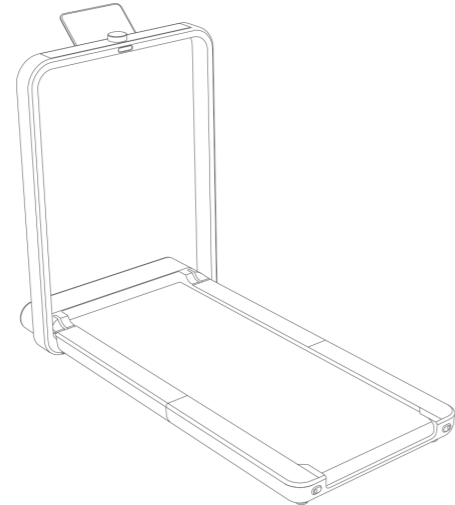

1. Produs si accesorii

Te rugam sa verifici daca obiectele din pachet sunt complete si intacte. In cazul in care lipseste ceva sau unul dintre componente este defect te rugam sa contactezi vanzatorul. Banda de alergat

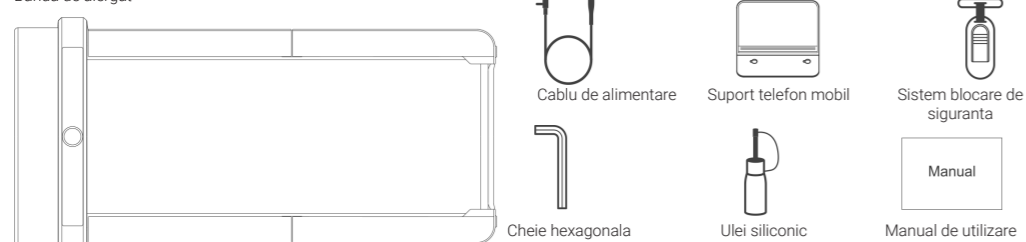

2. Diagrama Functii

1. Banda deschisa

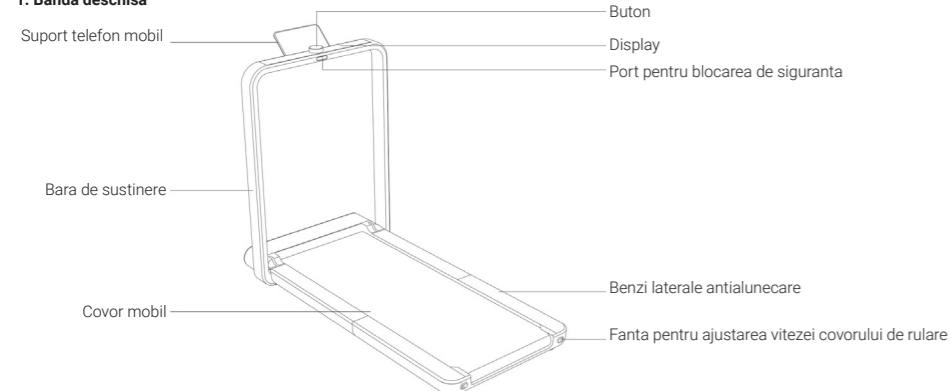

2. Banda pliata

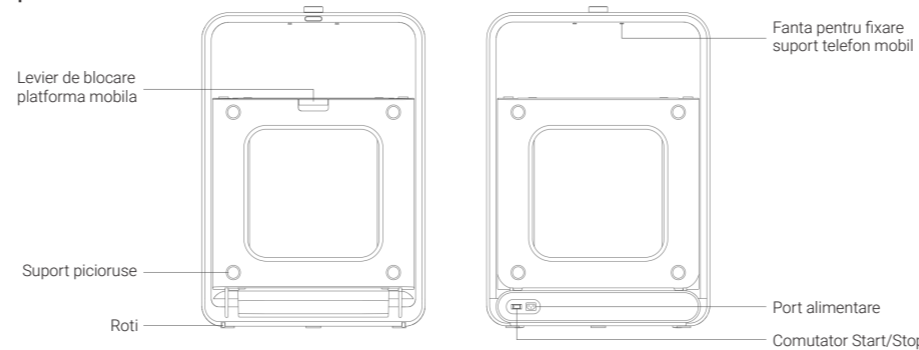

3. Functii afisate pe display

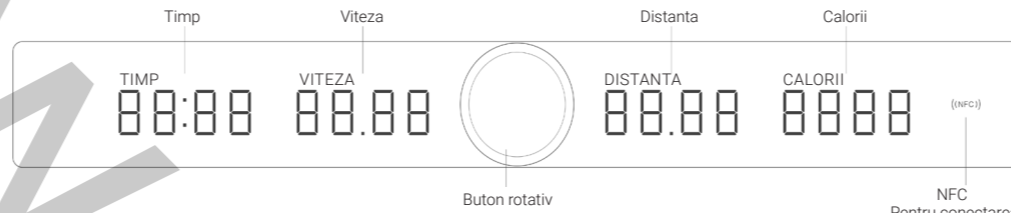

3. Ghidul incepatorului

- Cand muti banda de alergat asigura-te ca sistemul de blocare al platformei mobile este inchis. Te rugam sa asezi dispozitivul pe o suprafata plana si ferma.
- Trage usor levierul care blocheaza platforma mobila pentru a o debloca si asaz-o cu atentie jos.
- Deschide dispozitivul, potriveste in pozitie centrala covorul de rulare, deschide banda cu grija si preseaz-o usor pana devine complet plata, sau roteste piciorusele de sustinere pentru a o muta.

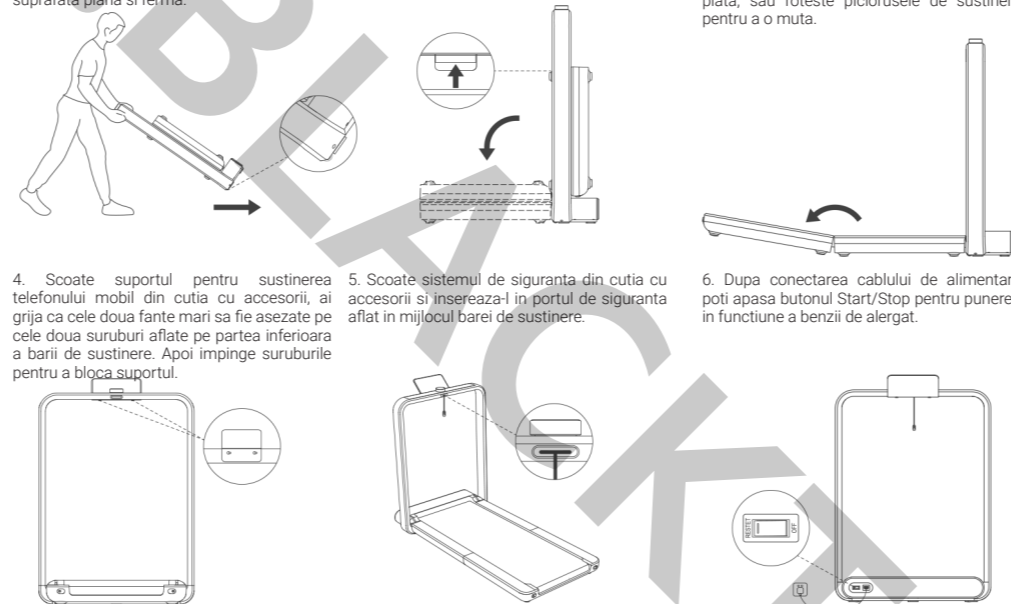

- Scaneaza codul QR de mai jos sau cauta in Magazin Play aplicatia „KS fit”, apoi completeaza instalarea si inregistrarea.
- Deschide aplicatia pe telefonul mobil, adauga banda si asociaza cele doua dispozitive urmand pasii indicati. Este momentul sa incepi sa utilizezi banda de alergat.



4. Mod de utilizare banda de alergat

1. Punere in functiune

- Dupa punerea in functiune, display-ul se va lumina, toate datele sunt afisate ca zero, iar dispozitivul va intra in modul „safe”. Banda nu poate functiona normal, te rugam sa inserezi sistemul de siguranta.
- Daca sistemul de siguranta nu este inserat pe ecran va fi afisat „SAFE” (Siguranta), iar dispozitivul va intra in modul „safe”. Banda nu poate functiona normal, te rugam sa inserezi sistemul de siguranta.
- In modul standby, o scurta apasare a butonului central va pune in functiune banda de alergat dupa o numaratoare inversa de la 3 la 1.



4. Accelerare in timpul miscarii: Se roteste comutatorul in sensul invers al acelor de ceasornic. Decelerare in timpul miscarii: Se roteste comutatorul in sensul acelor de ceasornic.

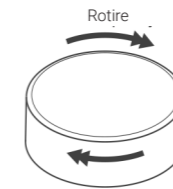

5. Comanda rapida: Rotirea rapida a comutatorului permite modificarea valorilor vitezei: 1, 3, 6, 9, 12 km/h.

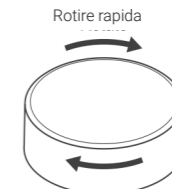

6. In timpul alergarii, o apasare scurta a comutatorului functional central sau rularea timp de 5 minute fara incarcatura va determina banda sa se opreasca incet si sa intre in modul pauza. In acest mod, o apasare scurta a butonului va face ca banda sa rela miscarea la viteza inregistrata anterior.



7. In modul pauza, o apasare pentru 2s a butonului central functional sau depasirea unui interval de 180s fara nicio operatie, va determina banda sa opreasca exercitiul moment in care toate datele vor reveni la zero.

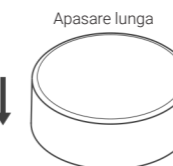

8. Dupa finalizarea exercitiului, te rugam sa opresti functionarea benzii de alergat si sa decuplezi cablul de la sursa de alimentare.



6. Instructiuni pentru siguranta

- Distanta libera din spatele benzii de alergat si perete ar trebui sa fie mai mare de 200cm. Te poti tine de bara de sustinere pentru a-ti sprijini corpul pentru a sari de pe banda.
- In stanga si in dreapta benzii de alergare ar trebui sa existe spatii libere de cel putin 50 cm in fiecare parte.
- Este recomandat sa porti incaltaminte si imbracaminte sport cand utilizezi banda de alergat si sa faci miscare la intensitate moderata. In cazul in care te simti inconfortabil te rugam sa opresti dispozitivul si sa consulți un medic. In caz contrar risiti sa te accidentezi.

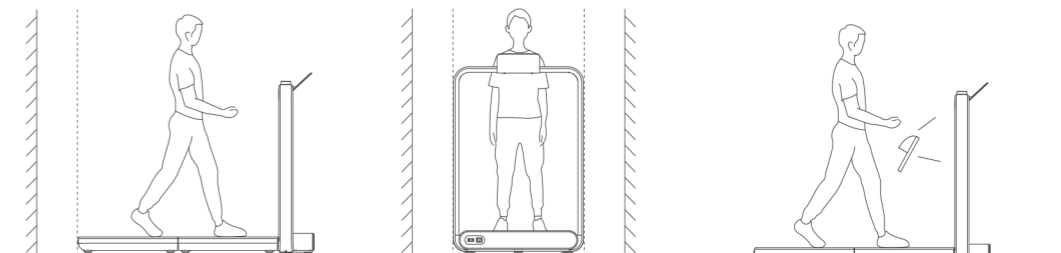

- Verifica sistemul de blocare inainte de utilizarea benzii de alergat. Ai grija ca hainele sa fie inchise bine in timp ce alergi. Daca te confrunti cu o situatie neasteptata te rugam sa opresti imediat dispozitivul.
- Nu utiliza banda de alergat intr-o locatie umeda. Nu o aseza nici pe o suprafata neregulata.
- Te rugam sa deconectezi banda de la sursa de alimentare cand nu o folosesti.

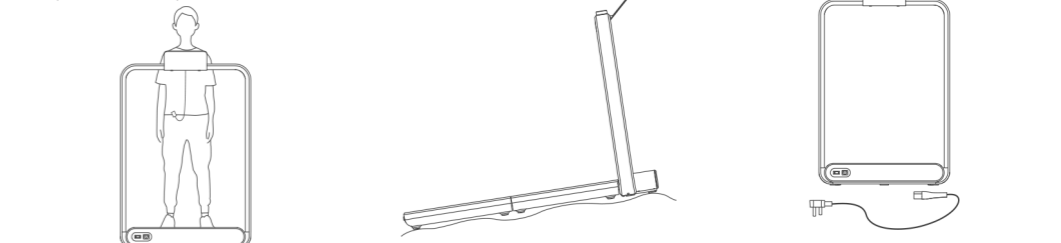

- Ai grija de lucrurile tale.

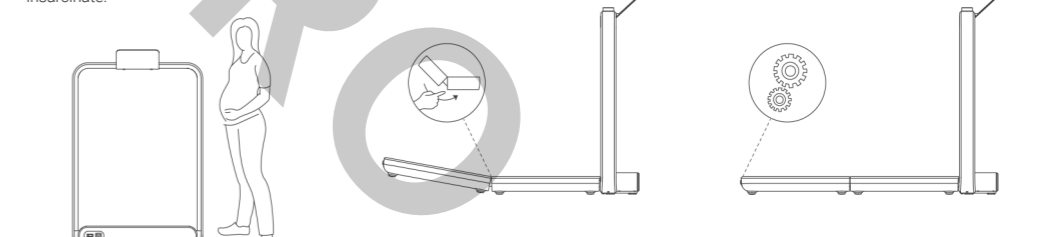

⊗
Nu plia banda de alergat înainte de a o deconecta de la sursa de energie electrică.

⊗
Nu te urca sau cobori de pe banda de alergare în timp ce funcționează.

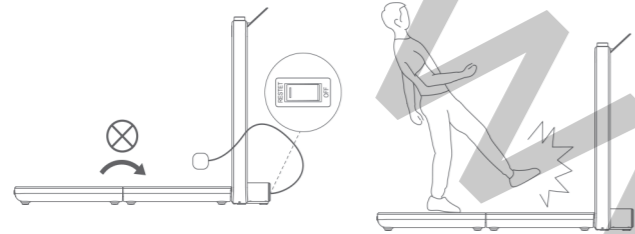

7. Mentenanța și reparații

1. Curățarea benzii

- Deconectează banda de la sursa de alimentare electrică înainte de a o curăța.
- Folosește puțin detergent și o carpa din bumbac 100%. Nu turna detergentul direct pe covorul de rulare și nu utilizează detergent acid sau coroziv.
- Nu încerca să ștergi sub covorul de rulare.
- Este absolut normal ca după o perioadă de utilizare să apară praf sub dispozitiv. Șterge-l și totul va fi ok.



2. Alunecare și corecție benzii de mers

- Dacă cureaua este deviată spre stânga: Ajustează șurubul din stânga cu 1/4 de rotație în sensul acelor de ceasornic.
 - Dacă cureaua este deviată spre dreapta: Ajustează șurubul din dreapta cu 1/4 de rotație în sensul acelor de ceasornic.
 - Dacă cureaua alunecă: Ajustează șuruburile din dreapta și stânga în același timp cu o jumătate de rotație în sensul acelor de ceasornic.
 - După fiecare ajustare, trebuie ca banda să funcționeze 1-2 minute pentru a observa dacă s-au obținut corecțiile. Te rugăm să reiei acțiunile dacă este necesar.
- ATENȚIE: AI GRIJA SĂ NU SUPRAINTINZI COVORUL DE RULARE. TE RUGĂM SĂ PĂSTREZI REGLAJELE DIN FABRICA. ÎN CAZUL ÎN CARE COVORUL ESTE MULT PEA ÎNTINS MOTORUL VA AVEA DE SUFERIT.

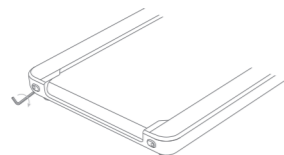

3. Lubrifierea bordului de alergat cu uleiul siliconic

- Oprește banda de alergat și deconectează-o de la sursa de alimentare electrică.
- Ridică o margine a covorului de rulare și pune câteva picături de ulei pe interiorul său.
- Porneste banda și las-o să funcționeze la viteză de 3km/h timp de 10-20s.
- Fiecare lubrifiere trebuie făcută cu 5-10ml ulei siliconic. Prea mult ulei poate cauza alunecarea covorului și afectează funcționarea normală a dispozitivului.
- Banda de alergat trebuie lubrifiată la fiecare trei luni.

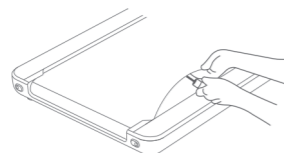

Black Tech Group – Romania

Distribuitor autorizat

Sos. Bucuresti Nord Nr.10, Global City Business Park
Cladirea O21, Etaj 5, Voluntari (Ilfov)

office@blacktech.ro

